



Hand Blender

MODEL: CHIB30W

1. READ these instructions carefully before installing and operating the appliance. Keep them for further reference.
2. Record in the space below the "SERIAL/MODEL NUMBER" found on the back or bottom of your appliance and retain this information for future reference.

SERIAL NUMBER:

MODEL NUMBER:

DATE OF PURCHASE:

Save and staple your sales receipt to your manual for warranty coverage.

CONTENTS

SAFETY INFORMATION

Important Safety Instructions.....	3-4
Electrical Requirements.....	4

SET UP & USE

Parts & Features.....	5
Using Your Hand Blender.....	6
Helpful Hints.....	7

CLEANING & CARE.....	8
---------------------------------	----------

TROUBLESHOOTING & WARRANTY

Before You Call For Service.....	9
Customer Service.....	9
Troubleshooting.....	9
Limited Warranty.....	10

SAFETY INFORMATION



DANGER

DANGER - Immediate hazards which **WILL** result in severe personal injury or death



WARNING

WARNING - Hazards or unsafe practices which **COULD** result in severe personal injury or death



CAUTION

CAUTION - Hazards or unsafe practices which **COULD** result in minor personal injury

IMPORTANT SAFETY INSTRUCTIONS



WARNING

When using electrical appliances, basic safety precautions should be followed, including the following.

1. READ ALL INSTRUCTIONS BEFORE USE
2. To protect against risk of electric shock, do not put motor end of appliance in water or other liquids.
3. This appliance should not be used by children and care should be taken when used near children.
4. When mixing liquids, especially hot liquids, use a tall container or make small quantities at a time to reduce spillage.
5. Keep hands and utensils out of the container while blending to prevent the possibility of severe injury to persons or damage to the unit. A scraper may be used but must be used only when the unit is not running.
6. To disconnect, turn unit off, grasp plug, and pull from wall. Never yank on cord.
7. Avoid contacting moving parts.
8. Do not operate any appliance with a damaged cord or plug or after the appliance malfunctions or is dropped or damaged in any manner. Return the appliance to an authorized service facility for examination, repair or electrical or mechanical adjustment.
9. The use of attachments not recommended or sold by the appliance manufacturer may cause fire, electric shock or injury.
10. Do not use outdoors.
11. Do not let cord hang over edge of table or counter or touch hot surfaces, including the stove.
12. Keep hands and utensils away from moving blades while processing food to prevent the possibility of personal injury or damage to the unit.
13. Blade is sharp. Handle carefully.
14. Do not operate the unit for more than 1 minute at a time. If the unit is in operation for more than 1 minute, allow 1 minute to elapse before turning on the unit again.
15. Do not twist, kink or wrap the power cord around the appliance as this may cause the insulation to weaken and split, particularly in the location where it enters the unit.

SAFETY INFORMATION

16. Never leave appliance unattended while it is plugged into an outlet.
17. Portable - Unplug from outlet when not in use, before putting on or taking off parts and before cleaning.

SAVE THESE INSTRUCTIONS HOUSEHOLD USE ONLY

ELECTRICAL REQUIREMENTS

POWER SUPPLY CORD

1. A short power supply cord is provided to reduce the risk of becoming entangled in or tripping over a longer cord.
2. Extension cords may be used if care is exercised. If it is necessary to use an extension cord, it should be positioned so that it does not drape over the counter or tabletop where it can be pulled on by children or tripped over unintentionally.
3. The electrical rating of the extension cord must be the same or more than the wattage of the appliance (the wattage is shown on the rating label located on the underside or back of the appliance).
4. Avoid pulling or straining the power cord at outlet or appliance connections.

NOTE: Neither Commercial Chef nor the dealer can accept any liability for damage to the product or personal injury resulting from failure to observe the electrical connection procedures.

POLARIZED PLUG

1. Your appliance is equipped with a polarized plug (one blade is wider than the other).
2. To reduce the risk of electrical shock, this plug is intended to fit into a polarized outlet only one way.
3. If the plug does not fit fully into the outlet, reverse the plug. If it does not fit, please consult a qualified electrician. Do not attempt to defeat this safety feature by modifying the plug in any way.

 **WARNING:** Improper use of the power cord may result in electric shock. Consult a qualified electrician if necessary.

BEFORE YOUR FIRST USE

1. Carefully unpack the hand blender and remove all packaging materials. You may wipe the exterior of the motor housing with a clean, damp cloth.
2. To remove any dust that may have accumulated on the removable parts during packaging, wash the detachable blender shaft and blending beaker with warm, soapy water. Rinse and dry thoroughly.

CAUTION: Blades are sharp, handle carefully.

 **WARNING:** Do not immerse the motor housing, cord or plug in water or any other liquids. Do not use harsh detergents or abrasive cleansers on any part of the hand blender.

SET UP & USE

PARTS & FEATURES

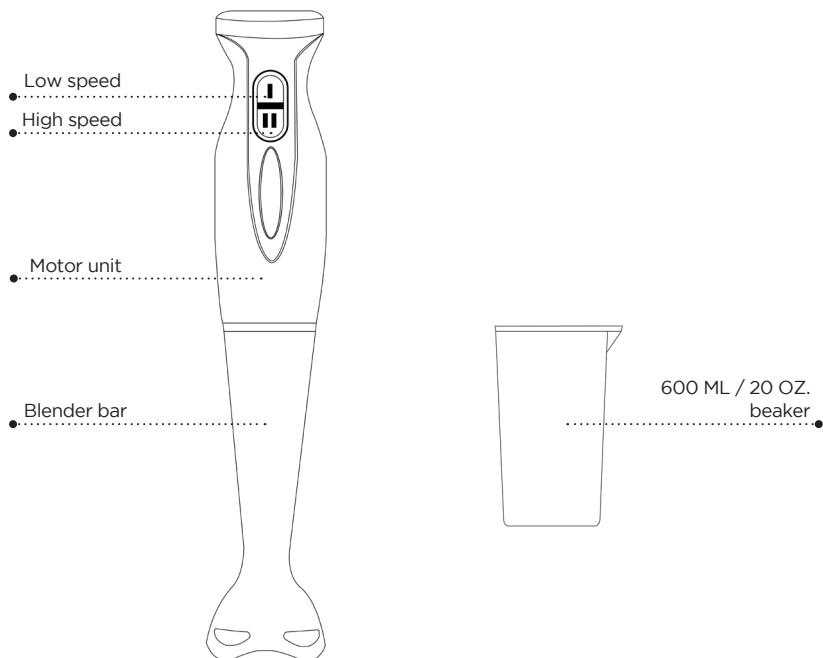

RATING: 120V, 60Hz, 300W, AC ONLY

SET UP & USE

USING YOUR HAND BLENDER

1. The hand blender blends, mixes and chops fast and easily. Use it to make soups, smoothies, milk shakes, whipped cream, salsa, purees, dietary and baby food.
2. Plug the hand blender into a 120 volt 60 Hz AC-only outlet.
3. Insert the blender shaft into the unit. Turn clockwise to lock it into place.
4. Place ingredients into the beaker. Then, place the blender into the beaker, immersing it into the ingredients, then select the low speed button or high speed button to operate.
5. Blend the ingredients by moving the immersion blender slowly up, down and in circles.

NOTE: Always release the buttons to switch off the hand blender before taking it out of the food.

6. Your hand blender comes complete with a handy blending beaker, but can be operated as efficiently in a bowl, pan or other container.
7. When using directly in a saucepan while cooking, remove the pan from the stove first to avoid overheating the blender unit.

 **WARNING:** To reduce risk of personal injury and/or damage to your hand blender:

- Always inspect attachments before each use.
- Do not use cracked, bent or damaged attachments.

CAUTION: Do not use the hand blender for more than 1 minute consecutively. After 1 minute of use, allow the hand blender to rest for a few minutes before continuing to blend.

SET UP & USE

HELPFUL HINTS

1. For thorough blending, move blade up and down in mixture until smooth.
2. To achieve best blending results use deep, tall containers.
3. For easy clean-up, unplug hand blender and rinse blending shaft under running water immediately after using.

CAUTION: Hand blender is not designed for crushing ice, mixing cookie dough, bread dough or mashed potatoes.

CARE AND CLEANING

Other than the care and cleaning procedures mentioned in this manual, no other servicing or maintenance of the unit is required.

IMPORTANT: Do not try to sharpen the cutting edges of the blade. It has been precision honed at the factory and will be damaged by any attempted sharpening.

When the hand blender is not in use, unplug the hand blender from the wall outlet.

CAUTION: Before cleaning, be sure the hand blender has been unplugged from the outlet. To detach the blender shaft, rotate in a clockwise direction to unlock from the main body. To make cleaning easier, rinse parts immediately after blending. The motor housing may be wiped with a damp cloth and dried thoroughly.

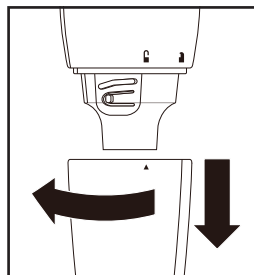

IMPORTANT: Do not immerse the motor housing in water or any other liquids. Be careful when handling the sharp blades.

The detachable blender shaft and beaker may be hand washed in warm, soapy water. Ensure all parts are clean and dry before storing.

NOTE: Some foods and spices will cause minor discoloration to your hand blender.

TROUBLESHOOTING & WARRANTY

BEFORE YOU CALL FOR SERVICE

IF THE APPLIANCE FAILS TO OPERATE:

- A) Check to make sure that the appliance is plugged in securely. If it is not, remove the plug from the outlet, wait 10 seconds and plug it in again securely.
- B) Check for a blown circuit fuse or a tripped main circuit breaker. If these seem to be operating properly, test the outlet with another appliance.
- C) This unit is equipped with a motor protector. If it overheats, unplug and allow to cool before re-starting.

IF NONE OF THE ABOVE SOLVES THE PROBLEM, CONTACT A QUALIFIED TECHNICIAN. DO NOT TRY TO ADJUST OR REPAIR THE APPLIANCE YOURSELF.

CUSTOMER SERVICE

IMPORTANT

DO NOT RETURN THIS Appliance TO THE STORE

If you have a problem with this appliance, please contact the W Appliance Co. Customer Satisfaction Center at 1-855-855-0294.

**DATED PROOF OF PURCHASE, MODEL # AND DATE CODE
REQUIRED FOR WARRANTY SERVICE**

TROUBLESHOOTING

Troubleshoot your problem by using the chart below. If the appliance still does not work properly, contact W Appliance Co. customer service center or the nearest authorized service center. Customers must never troubleshoot internal components.

TROUBLE	POSSIBLE CAUSE	POSSIBLE REMEDY
Appliance does not turn on	Appliance is not plugged in	Check that appliance is plugged into a working outlet
	Bottom jar is not assembled correctly.	Double check jar / blade assembly is correct.
	Jar cover is not assembled correctly.	Double check jar cover assembly is correct.

TROUBLESHOOTING & WARRANTY

LIMITED WARRANTY

Commercial Chef brand is used under license. Any repair, replacement, or warranty service, and all questions about this appliance should be directed to W Appliance Co. at **1 (855) 855-0294** from the USA or Puerto Rico.

W Appliance Co. warrants to the original purchaser that the appliance will be free from defects in material, parts and workmanship for the period designated for this appliance. The warranty commences the day the appliance is purchased and covers up to a period of **1 year (12 months) for labor/1 year (12 months) for parts (manufacturing defects only)/carry in service.** W Appliance Co. agrees that it will, at its option, replace the defective appliance with either a new or remanufactured appliance equivalent to your original purchase during the warranty period.

Exclusions: This warranty does not apply to the below:

1. If the appearance or exterior of the appliance has been damaged or defaced, altered or modified in design or construction.
2. If the appliance original serial number has been altered or removed or cannot be readily determined.
3. If there is damage due to power line surge, user damage to the AC power cord or connection to improper voltage source.
4. If damage is due to general misuse, accidents or acts of God.
5. If repair attempts are done by unauthorized service agents, use of parts other than genuine parts or parts obtained from persons other than authorized service companies.
6. On units that have been transferred from the original owner.
7. On appliances that have been purchased as refurbished, like new, second-hand, in a "As-Is" or "Final Sale" terms.
8. To appliances used in a commercial or rental setting.
9. To appliances used in settings other than ordinary household use or used other than in accordance with the provided instructions.
10. To damages for service calls for improper installations.
11. To glass parts and other accessory items that are included with the unit.

12. Transportation and shipping costs associated with the replacement of the unit.
13. Food loss for loss due to appliance failure or delay in service, repair or replacement.
14. Service calls to instruct you how to use your slow cooker.
15. Service calls to repair or replace the house fuse, reset the circuit breaker or correct the wiring in the house.

REPAIR OR REPLACEMENT AS PROVIDED UNDER THIS WARRANTY IS THE EXCLUSIVE REMEDY OF THE CUSTOMER; W Appliance Co. SHALL NOT BE LIABLE FOR ANY INCIDENTAL OR CONSEQUENTIAL DAMAGES FOR BREACH OF ANY EXPRESS OR IMPLIED WARRANTY ON THIS Appliance, EXCEPT TO THE EXTENT PROHIBITED BY APPLICABLE LAW. ANY IMPLIED WARRANTY OF MERCHANTABILITY OF FITNESS FOR A PARTICULAR PURPOSE ON THIS Appliance IS LIMITED TO THE DURATION OF THE WARRANTY.

Some states do not allow the exclusion or limitations of incidental or consequential damages, or limitations on how long the warranty lasts. In these cases the above exclusions or limitations may not apply to you. This warranty gives you specific legal rights and you may also have other rights which vary from state to state.

Obtaining Service: To obtain service, appliance literature, supplies or accessories please call **1 (855) 855-0294** to create a ticket for exchange/repair. Please make sure to provide the date of purchase, model number and a brief description of the problem. Our customer service representative will contact you or send detailed return instructions.

W Appliance Co. does not warrant that the appliance will work properly in all environmental conditions, and makes no warranty and representation, either implied or expressed, with respect to the quality, performance, merchantability, or fitness for a particular purpose other than the purpose identified within this user's manual. W Appliance Co. has made every effort to ensure that this user's manual is accurate and disclaims liability for any inaccuracies or omissions that may have occurred. Information in this user's manual is subject to change without notice and does not represent a commitment on the part of W Appliance Co.. W Appliance Co. reserves the right to make improvements to this user's manual and/or to the appliances described in this user's manual at any time without notice. If you find information in this manual that is incorrect, misleading, or incomplete, please contact us at **1-855-855-0294**.

W Appliance Co.
1356 Broadway
New York, NY 10018



Mélangeur À Main

MODÈLE: CHIB30W

1. LISEZ attentivement ces instructions avant d'installer et d'utiliser l'appareil. Gardez-les pour référence ultérieure.
2. Enregistrez dans l'espace ci-bas le "NUMÉRO DE SÉRIE/MODÈLE" situé à l'arrière ou au bas de votre appareil et gardez ces informations pour référence ultérieure.

NUMÉRO DE SÉRIE:

NUMÉRO DE MODÈLE:

DATE D'ACHAT:

Gardez et agrafez votre reçu de vente à votre manuel pour une couverture de garantie.

TABLE DES MATIÈRES

CONSIGNES DE SÉCURITÉ

Consignes De Sécurité Importantes.....	13-14
Exigences Électriques.....	14

CONFIGURATION ET UTILISATION

Pièces Et Caractéristiques.....	15
Utilisation De Votre Mélangeur À Main.....	16
Conseils Utiles.....	17

NETTOYAGE ET ENTRETIEN.....	18
------------------------------------	-----------

DÉPANNAGE ET GARANTIE

Avant d'Appeler Le Service.....	19
Service Client.....	19
Dépannage.....	19
Garantie Limitée.....	20

CONSIGNES DE SÉCURITÉ



DANGER

DANGER - Risques immédiats qui **VONT** entraîner des blessures graves ou la mort



AVERTISSEMENT

AVERTISSEMENT - Risques ou pratiques dangereuses **POUVANT** entraîner des blessures graves ou la mort



ATTENTION

ATTENTION - Risques ou pratiques dangereuses **POUVANT** entraîner des blessures corporelles mineures

CONSIGNES DE SÉCURITÉ IMPORTANTES



AVERTISSEMENT

Lors de l'utilisation d'appareils électriques, les précautions de sécurité de base doivent être suivies, y compris les suivantes.

1. LIRE TOUTES LES INSTRUCTIONS AVANT UTILISATION
2. Pour se protéger contre le risque de choc électrique, ne mettez pas l'extrémité du moteur de l'appareil dans l'eau ou d'autres liquides.
3. Cet appareil ne doit pas être utilisé par les enfants et doit être utilisé avec précaution près des enfants.
4. Quand vous mélangez des liquides, surtout des liquides chauds, utilisez un grand récipient ou faites de petites quantités à la fois pour réduire le déversement.
5. Gardez les mains et ustensiles hors du récipient pendant le mélange afin d'éviter tout risque de blessures graves ou d'endommagement de l'appareil. Un grattoir peut être utilisé mais seulement quand l'appareil ne fonctionne pas.
6. Pour déconnecter, éteignez l'appareil, saisissez la fiche et tirez du mur. Ne jamais tirer sur la corde.
7. Évitez de contacter les pièces mobiles.
8. Ne faites pas fonctionner un appareil avec un cordon ou une fiche endommagés ou après que l'appareil fonctionne mal ou est échappé ou endommagé de quelque façon. Renvoyez l'appareil à un centre de réparation agréé pour examen, réparation ou réglage électrique ou mécanique.
9. L'utilisation d'accessoires non recommandés ou vendus par le fabricant de l'appareil peut provoquer un incendie, un choc électrique ou des blessures.
10. Ne pas utiliser à l'extérieur.
11. Ne laissez pas le cordon pendre sur le bord de la table ou du comptoir ou toucher les surfaces chaudes, y compris le poêle.
12. Gardez les mains et ustensiles à l'écart des lames mobiles pendant le traitement des aliments afin d'éviter tout risque de blessure ou d'endommagement de l'appareil.
13. La lame est tranchante. Manipulez avec soin.
14. N'utilisez pas l'appareil plus d'une minute à la fois. Si l'appareil est en fonctionnement pendant plus d'une minute, laissez passer 1 minute avant de rallumer l'appareil.
15. Ne pas tordre, plier ou enrouler le cordon d'alimentation autour de l'appareil, car cela pourrait affaiblir et fendre l'isolation, surtout à l'endroit où elle entre dans l'appareil.

CONSIGNES DE SÉCURITÉ

16. Ne laissez jamais l'appareil sans surveillance lorsqu'il est branché sur une prise.
17. Portable – Débranchez de la prise de courant lorsqu'il n'est pas utilisé, avant de mettre ou de retirer des pièces et avant de nettoyer.

GARDEZ CES INSTRUCTIONS USAGE DOMESTIQUE UNIQUEMENT

EXIGENCES ÉLECTRIQUES

CORDON D'ALIMENTATION

1. Un cordon d'alimentation court est fourni pour réduire le risque de s'emmêler dans ou de trébuchement sur un cordon plus long.
2. Des rallonges peuvent être utilisées si des précautions sont prises. S'il est nécessaire d'utiliser une rallonge, elle doit être positionnée de manière à ne pas draper le comptoir ou le dessus de table où elle peut être tirée par les enfants ou trébuchée involontairement.
3. La puissance nominale de la rallonge doit être égale ou supérieure à la puissance de l'appareil (la puissance est indiquée sur l'étiquette de puissance située sur le dessous ou à l'arrière de l'appareil).
4. Évitez de tirer ou de tendre le cordon d'alimentation à la prise ou aux connexions de l'appareil.

REMARQUE: Ni Commercial Chef ni le détaillant ne peuvent accepter aucune responsabilité pour les dommages causés au produit ou les blessures résultant du non-respect des procédures de connexion électrique.

FICHE POLARISÉE

1. Votre appareil est équipé d'une fiche polarisée (une lame est plus large que l'autre).
2. Pour réduire le risque de choc électrique, cette fiche est conçue pour s'insérer dans une prise polarisée dans un seul sens.
3. Si la fiche ne rentre pas complètement dans la prise, inversez la fiche. Si elle ne rentre toujours pas, veuillez consulter un électricien qualifié. N'essayez pas de contourner ce dispositif de sécurité en modifiant la fiche de quelque façon.

⚠ AVERTISSEMENT: Une mauvaise utilisation du cordon d'alimentation peut entraîner un choc électrique. Consultez un électricien qualifié si nécessaire.

AVANT VOTRE PREMIÈRE UTILISATION

1. Déballez soigneusement le mélangeur à main et retirez tous les matériaux d'emballage. Vous pouvez essuyer l'extérieur du boîtier du moteur avec un chiffon propre et humide.
2. Pour enlever toute la poussière qui pourrait s'être accumulée sur les pièces amovibles pendant l'emballage, lavez l'arbre détachable du mélangeur et le gobelet mélangeur avec de l'eau chaude savonneuse. Rincez et séchez soigneusement.

ATTENTION: Les lames sont tranchantes, manipulez avec soin.

⚠ AVERTISSEMENT: Ne plongez pas le boîtier du moteur, le cordon ou la fiche dans l'eau ou tout autre liquide. N'utilisez pas de détergents agressifs ou de nettoyeurs abrasifs sur une partie quelconque du mélangeur à main.

CONFIGURATION ET UTILISATION

PIÈCES ET CARACTÉRISTIQUES

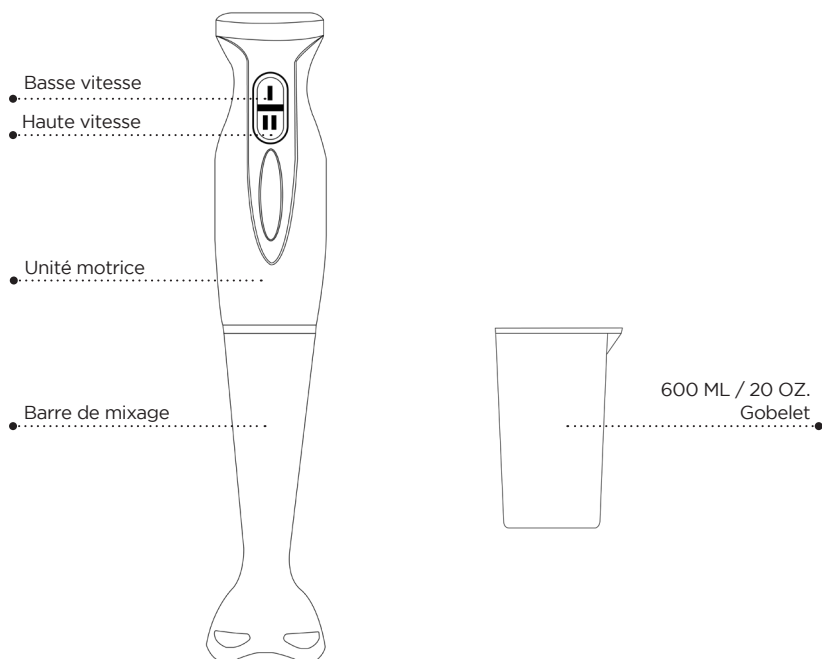

TENSION NOMINALE: 120V, 60Hz, 300W, CA UNIQUEMENT

CONFIGURATION ET UTILISATION

UTILISATION DE VOTRE MÉLANGEUR À MAIN

1. Le mélangeur à main mélange, remue et hache rapidement et facilement. Utilisez-le pour faire des soupes, des smoothies, des laits fouettés, de la crème fouettée, de la salsa, des purées, des aliments diététiques et pour bébés.
2. Branchez le mélangeur à main dans une prise 120 volts 60 Hz CA uniquement.
3. Insérez l'arbre du mélangeur dans l'unité. Tournez dans le sens horaire pour le verrouiller en place.
4. Placez les ingrédients dans le gobelet. Ensuite, placez le mélangeur dans le gobelet, immergez-le dans les ingrédients, puis sélectionnez le bouton basse vitesse ou le bouton haute vitesse pour le faire fonctionner.
5. Mélangez les ingrédients en déplaçant le mélangeur à immersion lentement vers le haut, vers le bas et en cercles.

REMARQUE: Relâchez toujours les boutons pour éteindre le mélangeur à main avant de le retirer de la nourriture.

6. Votre mélangeur à main est livré avec un gobelet de mélange pratique, mais peut être utilisé aussi efficacement dans un bol, une casserole ou un autre récipient.
7. Quand vous l'utilisez directement dans une casserole pendant la cuisson, retirez d'abord la casserole du poêle pour éviter de surchauffer le mélangeur.

⚠ AVERTISSEMENT: Pour réduire le risque de blessures corporelles et/ou d'endommagement de votre mélangeur à main:

- Inspectez toujours les accessoires avant chaque utilisation.
- N'utilisez pas d'accessoires fissurés, pliés ou endommagés.

ATTENTION: Ne pas utiliser le mélangeur à main pendant plus d'une minute consécutive. Après 1 minute d'utilisation, laissez reposer le mélangeur à main pendant quelques minutes avant de continuer à mélanger.

CONFIGURATION ET UTILISATION

CONSEILS UTILES

1. Pour un mélange complet, déplacez la lame vers le haut et le bas en mélangeant jusqu'à ce qu'il soit lisse.
2. Pour obtenir les meilleurs résultats de mélange, utilisez des conteneurs profonds et hauts.
3. Pour un nettoyage facile, débranchez le mélangeur à main et rincez l'arbre de mélange sous l'eau courante immédiatement après utilisation.

ATTENTION: Le mélangeur à main n'est pas conçu pour broyer la glace, mélanger la pâte à biscuits, la pâte à pain ou la purée de pommes de terre.

ENTRETIEN ET NETTOYAGE

Autres que les procédures d'entretien et de nettoyage mentionnées dans ce manuel, aucun autre entretien ou maintenance de l'appareil n'est requis.

IMPORTANT: N'essayez pas d'affûter les bords tranchants de la lame. Elle a été affûtée avec précision à l'usine et sera endommagée par toute tentative d'affûtage.

Quand le mélangeur à main n'est pas utilisé, débranchez le mélangeur à main de la prise murale.

ATTENTION: Avant le nettoyage, assurez-vous que le mélangeur à main a été débranché de la prise. Pour détacher l'arbre du mélangeur, tournez dans le sens horaire pour déverrouiller le corps principal. Pour faciliter le nettoyage, rincez les pièces immédiatement après le mélange. Le boîtier du moteur peut être essuyé avec un chiffon humide et séché à fond.

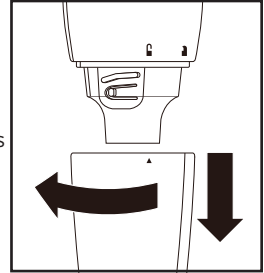

IMPORTANT: Ne pas immerger le boîtier du moteur dans l'eau ou tout autre liquide. Soyez prudent lors de la manipulation des lames tranchantes.

L'arbre du mélangeur amovible et le gobelet peuvent être lavés à la main dans de l'eau chaude savonneuse. Assurez-vous que toutes les pièces sont propres et sèches avant de les ranger.

REMARQUE: Certains aliments et épices causeront une décoloration mineure de votre mélangeur à main.

DÉPANNAGE ET GARANTIE

AVANT D'APPELER LE SERVICE

SI L'APPAREIL NE FONCTIONNE PAS:

- A) Vérifiez que l'appareil est bien branché. Si ce n'est pas le cas, retirez la fiche de la prise, attendez 10 secondes et rebranchez-la fermement.
- B) Vérifiez la présence d'un fusible de circuit grillé ou d'un disjoncteur principal déclenché. Si ceux-ci semblent fonctionner correctement, testez la prise avec un autre appareil.
- C) Cet appareil est équipé d'un protecteur de moteur. En cas de surchauffe, débranchez et laissez refroidir avant de redémarrer.

SI RIEN DE CE QUI PRÉCÈDE NE RÉSOUT LE PROBLÈME, CONTACTEZ UN TECHNICIEN QUALIFIÉ. N'ESSAYEZ PAS DE RÉGLER OU RÉPARER L'APPAREIL VOUS-MÊME.

SERVICE CLIENT

IMPORTANT

NE PAS RETOURNER CET appareil AU MAGASIN

Si vous rencontrez un problème avec cet appareil, veuillez contacter le Centre de Satisfaction Client W Appliance Co. au 1-855-855-0294.

PREUVE D'ACHAT DATÉE, NUMÉRO DE MODÈLE ET CODE DE DATE REQUIS POUR LE SERVICE DE GARANTIE

DÉPANNAGE

Résoudre votre problème en utilisant le tableau ci-dessous. Si l'appareil ne fonctionne toujours pas correctement, contactez le centre de service client W Appliance Co. ou le centre de service agréé le plus proche. Les clients ne doivent jamais dépanner les composants internes.

TROUBLE	CAUSE POSSIBLE	RECOURS POSSIBLE
L'appareil ne s'allume pas	L'appareil n'est pas branché	Vérifiez que l'appareil est branché sur une prise de courant
	Le bocal inférieur n'est pas assemblé correctement.	Vérifiez que l'ensemble bocal / lame est correct.
	Le couvercle du bocal n'est pas assemblé correctement.	Vérifiez que le couvercle du bocal est correct.

DÉPANNAGE ET GARANTIE

GARANTIE LIMITÉE

La marque Commercial Chef est utilisée sous licence. Tout service de réparation, remplacement ou garantie et toute question concernant cet appareil doivent être adressés à W Appliance Co. au 1 (855) 855-0294 des États-Unis ou de Porto Rico.

W Appliance Co. garantit à l'acheteur d'origine que l'appareil sera exempt de défauts de matériaux, de pièces et de fabrication pendant la période désignée pour cet appareil. La garantie commence le jour de l'achat de l'appareil et couvre jusqu'à une période de **1 an (12 mois) pour la main-d'œuvre/1 an (12 mois) pour les pièces (défauts de fabrication uniquement)/service à emporter.**

W Appliance Co. accepte de remplacer, à son choix, l'appareil défectueux par un appareil neuf ou réusiné équivalent à votre achat initial pendant la période de garantie.

Exclusions: Cette garantie ne s'applique pas à ce qui suit:

1. Si l'appareil ou l'extérieur de l'appareil a été endommagé ou dégradé, altéré ou modifié dans la conception ou la construction.
2. Si le numéro de série d'origine de l'appareil a été modifié ou supprimé ou s'il n'est pas facile de le déterminer.
3. En cas de dommages dus à une surtension de la ligne d'alimentation, l'utilisateur endommage le cordon d'alimentation CA ou la connexion à une source de tension incorrecte.
4. Si les dommages sont dus à une mauvaise utilisation générale, des accidents ou des actes de Dieu.
5. Si les tentatives de réparation sont effectuées par des agents de service non autorisés, l'utilisation de pièces autres que des pièces d'origine ou des pièces obtenues de personnes autres que des compagnies de service autorisées.
6. Sur les unités qui ont été transférées du propriétaire d'origine.
7. Sur les appareils qui ont été achetés comme remis à neuf, comme neufs, d'occasion, dans des conditions "Tel Quel" ou "Vente Finale".
8. Aux appareils utilisés dans un cadre commercial ou de location.
9. Aux appareils utilisés dans des contextes autres que l'utilisation domestique ordinaire ou utilisés autrement que conformément aux instructions fournies.
10. Aux dommages pour les appels de service pour des installations incorrectes.
11. Aux pièces en verre et autres accessoires qui sont inclus avec l'appareil.
12. Frais de transport et d'expédition liés au remplacement de l'unité.

13. Perte de nourriture pour perte due à une défaillance de l'appareil ou à un retard dans l'entretien, la réparation ou le remplacement.
14. Appels de service pour vous apprendre comment utiliser votre appareil.
15. Appels de service pour réparer ou remplacer le fusible de la maison, réinitialiser le disjoncteur ou corriger le câblage dans la maison.

LA RÉPARATION OU LE REMPLACEMENT TEL QUE FOURNI EN VERTU DE LA PRÉSENTE GARANTIE EST LE RECOURS EXCLUSIF DU CLIENT; W Appliance Co. NE SAURAIT ÊTRE TENU RESPONSABLE DE TOUT DOMMAGE ACCESSOIRE OU CONSÉCUTIF POUR VIOLATION DE TOUTE GARANTIE EXPRESSE OU IMPLICITE SUR CET appareil, SAUF DANS LA MESURE INTERDITE PAR LA LOI APPLICABLE. TOUTE GARANTIE IMPLICITE DE QUALITÉ MARCHANDE D'ADÉQUATION À UN USAGE PARTICULIER SUR CET Appareil est LIMITÉE À LA DURÉE DE LA GARANTIE.

Certains États n'autorisent pas l'exclusion ou la limitation des dommages accessoires ou consécutifs, ou la limitation de la durée de la garantie. Dans ces cas, les exclusions ou limitations ci-dessus peuvent ne pas s'appliquer à vous. Cette garantie vous donne des droits légaux spécifiques et vous pouvez également avoir d'autres droits qui varient d'un État à l'autre.

Obtention Du Service: Pour obtenir du service, de la documentation sur les appareils, des fournitures ou des accessoires, veuillez appeler le 1 (855) 855-0294 pour créer un billet pour l'échange/la réparation. Assurez-vous de fournir la date d'achat, le numéro de modèle et une brève description du problème. Notre représentant du service à la clientèle vous contactera ou vous enverra des instructions de retour détaillées.

W Appliance Co. ne garantit pas que l'appareil fonctionnera correctement dans toutes les conditions environnementales, et ne fait aucune garantie et représentation, implicite ou exprimée, en ce qui concerne la qualité, la performance, la qualité marchande ou l'adéquation à un usage particulier autre que le but identifié dans ce manuel d'utilisation. W Appliance Co. a fait tout son possible pour s'assurer que ce manuel d'utilisation est exact et décline toute responsabilité pour toute inexactitude ou omission qui pourrait s'être produite. Les informations contenues dans ce manuel d'utilisation peuvent être modifiées sans préavis et ne représentent pas un engagement de la part de W Appliance Co. W Appliance Co. se réserve le droit d'apporter des améliorations à ce manuel d'utilisation et/ou aux appareils décrits dans ce manuel d'utilisation à tout moment sans préavis. Si vous trouvez dans ce manuel des informations incorrectes, trompeuses ou incomplètes, veuillez nous contacter au 1-855-855-0294.

W Appliance Co.,
1356 Broadway
New York, NY 10018



© 2022 Commercial Chef is a W Appliance Company.
All Rights Reserved.

© 2022 Commercial Chef est une compagnie de W Appliance Company
Tous Droits Réservés.